



DAVIDE E LUIGI VOLPI S.p.A.
Via San Rocco,10 - 46040 Casalromano (MN) - Италия
Тел. +39 0376.76009 - 76012 Факс. +39 0376.76408
www.volpioriginale.it

COMPANY WITH QUALITY SYSTEM
MANAGEMENT CERTIFIED BY ICIM
= ISO 9001 =

Електронна поща: commerciale@volpioriginale.it - export@volpioriginale.it

ЕЛЕКТРИЧЕСКА ПРЪСКАЧКА ЗА РАМО
V_BLACK SMART
РЪКОВОДСТВО ЗА ПОТРЕБИТЕЛЯ

Български



ВНИМАНИЕ: ПРОЧЕТЕТЕ ВНИМАТЕЛНО РЪКОВОДСТВОТО ЗА ПОТРЕБИТЕЛЯ ПРЕДИ УПОТРЕБА

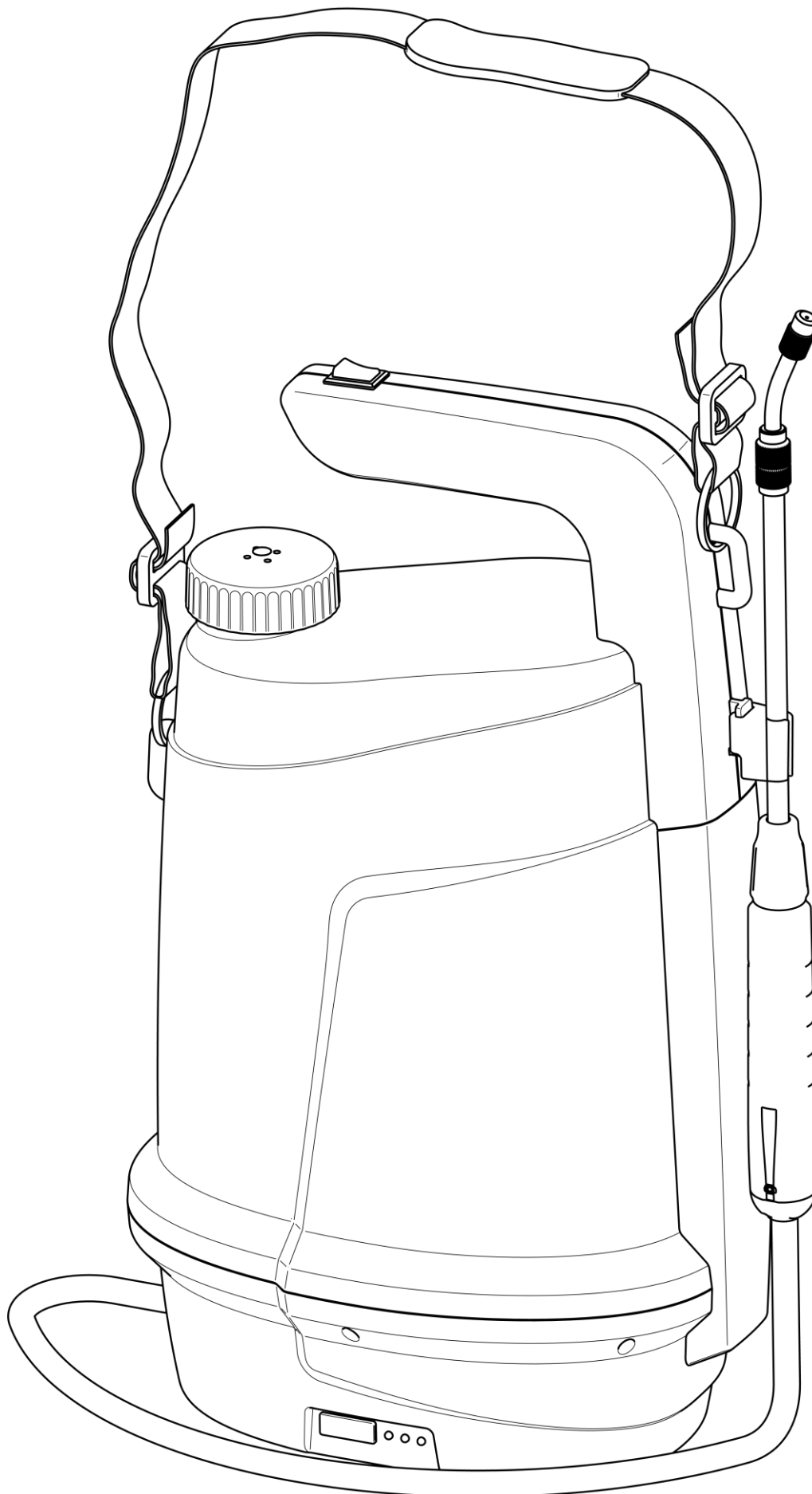

Fig. "A"

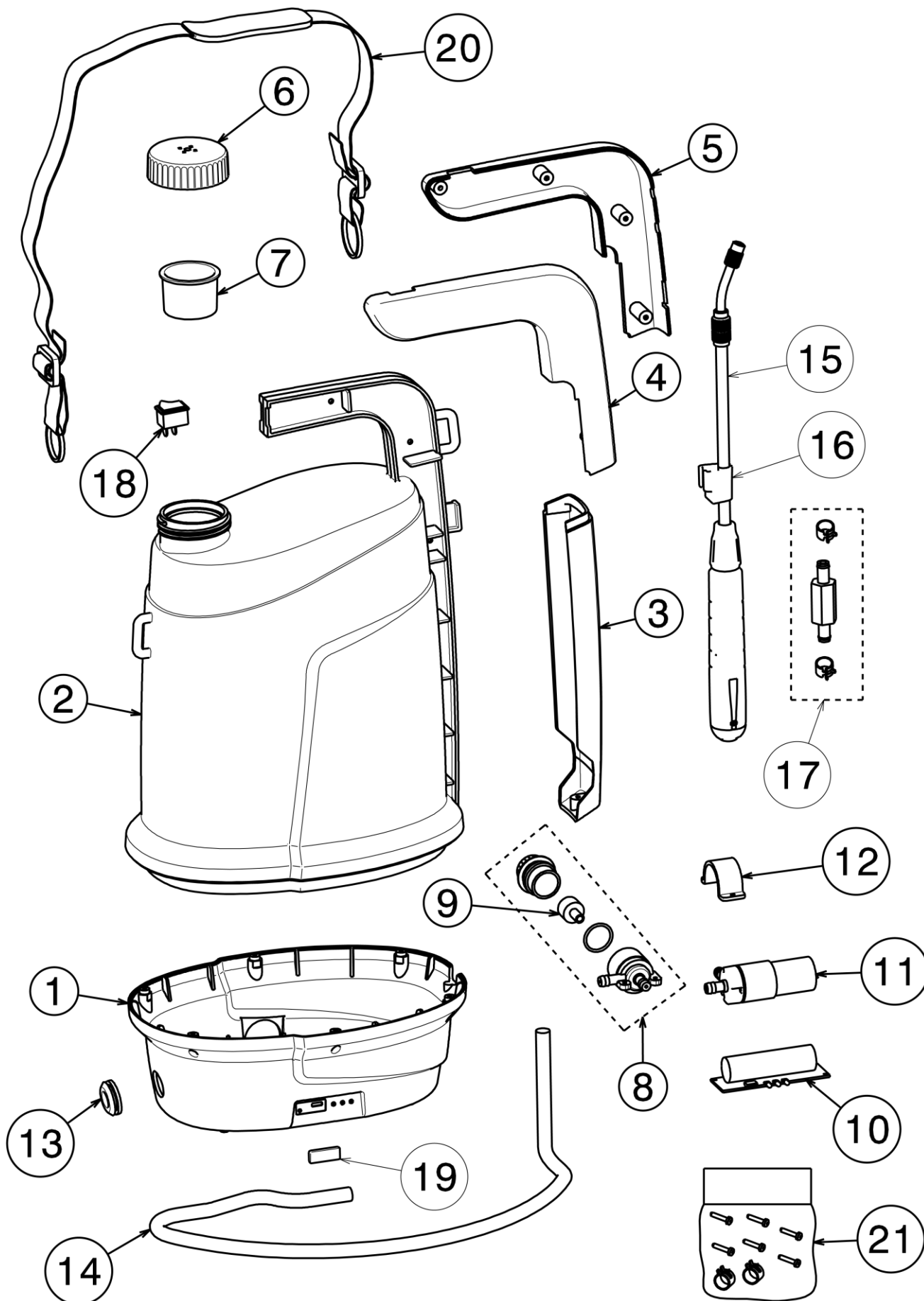

















Fig. "B"

**ITSIMBOLI DI SICUREZZA
 СИМБОЛИ ЗА БЕЗОПАСНОСТ НА ТРАНСПОРТА
 ES SIMBOLOS DE SEGURIDAD
 FR SYMBOLES DE SÉCURITÉ
 DE SICHERHEITSSYMBOL**

	Великобритания - Прочетете внимателно ръководството за употреба.		Великобритания - Не оставяйте машината в близост до източници на топлина
	Великобритания - Носете защитни ръкавици.		Великобритания - Не оставяйте машината да бъде изложена на замръзване.
	Великобритания - Използвайте защита на тялото.		Великобритания - Използвайте машината само между +1°C и +40°C.
	Великобритания - Използвайте респираторни защити		Великобритания - Минимално разстояние между машината и други хора 3 м.
	Великобритания - Носете защита на очите.		Великобритания - маркировка "CE". Вижте декларацията за съответствие на ЕО.
	Великобритания - Не пръскайте срещу хора или животни.		Великобритания - Не изхвърляйте батерията в огън, където може да експлодира
	Великобритания - Да не се използва с разтворители, масла или запалими продукти		Великобритания - Не разглобявайте батерията
	Великобритания - Не поставяйте заедно с битови отпадъци		Великобритания - Li-ion батерия. Не изхвърляйте с битови отпадъци

Превод на оригиналните инструкции



РЕЗЮМЕ

1.	ОПИСАНИЕ НА НАРЪЧНИКА	5
2.	ОПИСАНИЕ НА ПРЪСКАЧКАТА.....	5
3.	ОБЩИ ИНСТРУКЦИИ	6
4.	ИНСТРУКЦИИ ЗА ТРАНСПОРТИРАНЕ И РАБОТА.....	7
5.	ИНСТРУКЦИИ ЗА УПОТРЕБА	7
6.	ПОДДЪРЖАНЕ	9
7.	ПРОБЛЕМИ - ПРИЧИНИ - РЕШЕНИЯ.....	10
8.	ИНСТРУКЦИИ ЗА ДЕМОНТАЖ И ИЗНОС	10
9.	НАРЪЧНИК ЗА РЕЗЕРВНИ ЧАСТИ	10
10.	ГАРАНЦИЯ	11
11.	СЕ ДЕКЛАРАЦИЯ ЗА СЪОТВЕТСТВИЕ ПРЕВОД НА ОРИГИНАЛНИЯ ТЕКСТ.....	11

ВЪВЕДЕНИЕ

Поздравяваме ви за направения избор. Основните характеристики на нашите електрически пръскачки са високото качество на частите им и дългият им живот. Те са проучени да издържат на всякакви метеорологични условия и гарантират максимална ефикасност при най-нисък разход на енергия. Както и всички други наши продукти, тази пръскачка премина през точни и прецизни тестове; ако се използва според инструкциите по-долу, тя ще отговаря на вашите нужди в продължение на много години, а много надеждният сервиз за резервни части ще ви даде възможност да извършвате ремонти с оригинални части за дълго време.

1. ОПИСАНИЕ НА НАРЪЧНИКА

1.1. ВЪВЕДЕНИЕ

Моля, проучете внимателно този наръчник с инструкции, преди да настройвате, използвате, поддържате или извършвате други възможни операции с/на пръскачката.

Правилното използване на пръскачката и ефективната и рационална поддръжка ви позволяват да поддържате пръскачката в най-добрите условия на работа, без да намалявате нейната ефикасност и безопасност.

Настоящото ръководство за употреба е изготвено в съответствие с указанията, включени в ПРИЛОЖЕНИЯ I на ДИРЕКТИВА 2006/42/ЕО за машините" и се счита за неразделна и съществена част от пръскачката.

Този наръчник трябва да се съхранява в близост до пръскачката и да е готов за ползване; той трябва да се съхранява заедно с пръскачката през целия ѝ експлоатационен период - от началния тест до окончателното разглобяване.

1.2. ЦЕЛИ И ОГРАНИЧЕНИЯ НА НАРЪЧНИКА

Това ръководство е предназначено за използване от:

- Опишете работата и условията за използване на пръскачката.
- Покажете основните технически характеристики на пръскачката.
- Предоставете правилните инструкции за употреба.
- Подчертайте потенциалните рискове и/или възможните опасни ситуации.
- Предоставяне на инструкции за поддръжка и ремонт.
- Позволява разбиране на възможните оперативни проблеми и начините за тяхното решаване.

В допълнение към спазването на инструкциите, съдържащи се в това ръководство, използването на пръскачката зависи от спазването на всички действащи правила за безопасност.

2. ОПИСАНИЕ НА ПРЪСКАЧКАТА

2.1. ТЕХНИЧЕСКИ ХАРАКТЕРИСТИКИ

Разпръсквачът "V_SMART" трябва да се използва само с продукти, одобрени от органите, които регулират фитосанитарните продукти, а разпръскваните течни разтвори не трябва да превишават температура от 40°C.

ПРЕДУПРЕЖДЕНИЕ: не използвайте пръскачката с пестициди.

Помпа	мембранна помпа
Акумулаторна литиева батерия	3,7 V DC 2,6 Ah
Регулируема конусна дюза	ДА
Работно налягане	0 ÷ 2 бара
Доставка	До 0,35 lt. /мин
Литри за всяко зареждане на батерията	До 52,5
Капацитет на резервоара	5 лт
Нетно тегло без копие	1,25 кг
Тегло с пълен резервоар	6,25 кг
Брутно тегло с опаковка	1,45 кг
Филтър на пръскачката	ДА
Порт за зареждане на батерията	Micro USB

2.2. ДОПУСТИМИ УСЛОВИЯ НА ОКОЛНАТА СРЕДА

Условията на околната среда, при които пръскачката може да работи, са: Температура: 5÷40°C; Влажност: 0÷70% (не кондензирана). Необходимо е също така пръскачката да се постави защитена от лоши атмосферни условия, слънчеви лъчи и студено време, на чисто и сухо място.

ПРЕДУПРЕЖДЕНИЕ: ПРЪСКАЧКАТА НЕ Е ПОДХОДЯЩА ЗА ИЗПОЛЗВАНЕ В СРЕДА С РИСК ОТ ЕКСПЛОЗИЯ.

2.3. ШУМ И ВИБРАЦИИ

Вибрациите и шумът, които се получават при използването на пръскачката, са значително под прага на смущенията по закон и не могат да причинят вреда на оператора (ниво на звуково налягане на повърхността <70dBA; вибрации на машината <2,5m/s²).

3. ОБЩИ ИНСТРУКЦИИ

3.1. ПРЕДУПРЕЖДЕНИЯ ЗА БЕЗОПАСНОСТ И ПРЕДУПРЕЖДЕНИЯ, КОИТО ТРЯБВА ДА СЕ СПАЗВАТ

Въпреки приетите предпазни мерки, пръскачката може да доведе до опасни ситуации и потенциални рискове в работната зона. Необходимо е внимателно да се анализира потенциалното наличие на тези опасни ситуации и рискове, за да се осигурят безопасни работни процедури, подходящи правила за поведение и да се планират индивидуални защитни устройства.

- ПО ВРЕМЕ НА РАБОТА С ПРЪСКАЧКАТА ОПЕРАТОРЪТ ТРЯБВА ДА СПАЗВА ПРОЦЕДУРИТЕ ЗА БЕЗОПАСНА РАБОТА И ДА СЕ СЪОБРАЗЯВА С ПРАВИЛАТА И РАЗПОРЕДБИТЕ НА SECURITY.
- Не използвайте продукти, чиито токсикологични характеристики са неизвестни. Използвайте само продукти, разрешени от Министерството на здравеопазването, като спазвате внимателно всички инструкции, посочени на опаковката.
- На деца, тийнейджъри и бременни жени е строго забранено да използват пръскачката.
- Не използвайте в случай на умора, заболяване или под въздействието на алкохол, наркотици или лекарства, които могат да повлияят на физическото и психическото състояние.
- Не пръскайте разтворители, киселини и запалими течности.
- Винаги носете защитни дрехи и приспособления, за да избегнете контакт с вредни и токсични продукти:
 - Защита на ръцете
 - Защита на тялото
 - Защита на дихателните пътища
 - Защита на очите
- Внимателно избягвайте вдишването на изпарения или капки от химическия разтвор: в случай на случаен контакт или вдишване се обадете на лекар.
- Не яжте и не пушете, докато използвате пръскачката.
- Използвайте пръскачката на добре проветриви и осветени места, а не на ветровити или сенчести.
- Не използвайте пръскачката срещу вятъра.
- Използвайте пръскачката на разстояние най-малко 6 м от хора или животни.
- Дръжте пръскачката далеч от деца и домашни любимци; не пръскайте в близост до аквариуми с рибки.
- Не консумирайте третирани плодове или зеленчуци преди датата, предвидена от производителя на химическия продукт, и във всички случаи ги измивайте много внимателно.
- Не вдигайте налягането с помощта на устройства под налягане.
- Не разпръсквайте останалите химически разтвори в околната среда.
- След като използвате пръскачката, внимателно измийте ръцете, лицето и дрехите.
- Не оставяйте пръскачката навън при лоши метеорологични условия.

- Потребителят е отговорен за това, че пръскачката се поддържа в оптимални работни условия, за да може тя да функционира правилно и безопасно. Частите и аксесоарите на оборудването трябва да се подменят, когато вече не осигуряват правилното функциониране на пръскачката.

3.2. ЗАБРАНИ

- Забранено е използването на пестициди
- Забранено е да се модифицират частите на пръскачката.
- Забранено е да се използват устройства или аксесоари към пръскачката без разрешението на DAVIDE E LUIGI VOLPI S.P.A.
- Забранено е използването на разтворители, като алкохол, бензинови разтворители или разреждатели, за почистване на пръскачката.

4. ИНСТРУКЦИИ ЗА ТРАНСПОРТИРАНЕ И РАБОТА

Транспортирането на пръскачката трябва да се извършва с всички необходими предпазни мерки, за да се избегнат повреди.

Когато транспортирате пръскачката, уверете се, че ключът за включване/изключване е винаги изключен.

По време на транспортиране резервоарът винаги трябва да бъде празен или, ако това не е възможно, да бъде безопасно закрепен, за да се избегне случайно изтичане на течност.

По време на транспортиране и съхранение не поставяйте пръскачката върху или под други материали.

Когато премествате пръскачката, се препоръчва да избягвате удари, които биха могли да повредят продукта.

5. ИНСТРУКЦИИ ЗА УПОТРЕБА

5.1. НАСТРОЙКА НА ПРЪСКАЧКАТА

- Вземете копието и го обърнете към пода.
- Включете пръскачката с помощта на превключвателя за включване/изключване, разположен на ръкохватката на пръскачката.
- Проверете евентуалното изтичане на вода, останала във веригата.
- Изключете пръскачката
- Проверете нивото на зареждане на батерията чрез светодиодите отстрани на основата на пръскачката.
- № 3 led е включен = заряд на батерията 100%
- № 2 светодиод е включен = заряд на батерията 50 %
- № 1 светодиод е включен = заряд на батерията 20%
- № 0 светодиод е включен = слаба батерия
- Ако батерията е изтощена, следвайте стъпките, описани в раздел 6.2
- Пръскачката е оборудвана с опора за копие, поставена в задната част на ръкохватката на пръскачката.
- За да регулирате дължината на копието, трябва да разхлабите пръстена (1) и след това да плъзнете (2) до желаната дължина на вътрешната част на копието с регулируемата дюза.

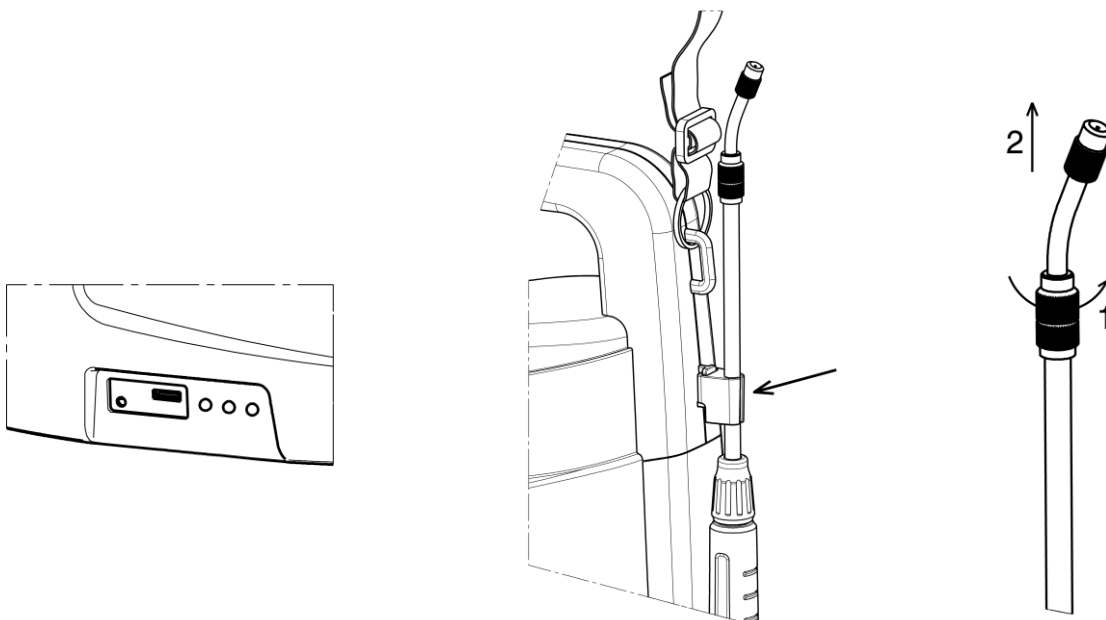

5.1 ПЪЛНЕНЕ НА РЕЗЕРВОАРА

Пригответе разтвора в специален съд.

Отвийте капачката на резервоара и изсипете приготвения разтвор през филтъра. Внимателно завийте капачката.

ПРЕДУПРЕЖДЕНИЕ:

Не приготвяйте разтвора в резервоара на пръскачката, а винаги в отделен съд.

Никога не изливайте разтвора в резервоара, без да използвате филтъра.

5.2 ПОЗИЦИОНИРАНЕ НА ПРЪСКАЧКАТА

Поставете пръскачката върху равна повърхност и на подходяща височина, за да улесните поставянето на раменните ремъци, предварително регулирани с помощта на двете катарамии.

5.3 СТАРТИРАНЕ НА ПРЪСКАЧКАТА

- Вземете копието и го обърнете към зоната на пръскане.
- Включете пръскачката с помощта на превключвателя за включване/изключване, разположен на ръкохватката на пръскачката.
- За да спрете пръскането, изключете пръскачката чрез същия превключвател.

ПРЕДУПРЕЖДЕНИЕ: Никога не позволявайте на пръскачката да работи, когато резервоарът е празен.

ПРЕДУПРЕЖДЕНИЕ: Избягвайте да разреждате батерията напълно; когато батерията се изтощи, трябва да я заредите напълно.

Заредете напълно батерията, преди да съхранявате пръскачката за дълго време.

5.4 РЕГУЛИРАНЕ НА ДЮЗАТА

Тази пръскачка се доставя с регулируема конусна дюза.

Завинтвайки или отвинтвайки крайната част на дюзата, можете да регулирате диаметъра на пръскачката "роза", докато получите "струята".

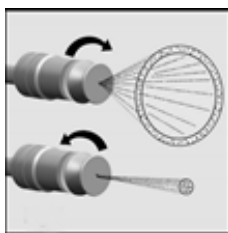

РЕГУЛИРУЕМ НАКРАЙНИК			
Налягане (bar)	Литри / мин.	Време за работа на батерията (часове)	Литри за всяко зареждане на батерията
1	0,35	2,5	52,5
2	0,24	2,0	29
Регулиране на налягането през дюзата			

5.5 ОПЕРАЦИИ, КОИТО ТРЯБВА ДА СЕ ИЗВЪРШАТ ПРИ ПРЕКРАТЯВАНЕ НА РАБОТАТА

Когато приключите работа, излейте останалата течност в специален съд и внимателно изплакнете вътрешната част на резервоара и маркуча, като го оставите да тече през копието, с чиста студена вода.

Проверете дали водата, използвана за изплакване, е излязла напълно.

Изключете общия ключ за включване/изключване.

След като сте почистили резервоара, свалете, почистете и сглобете отново филтъра на пръскачката.

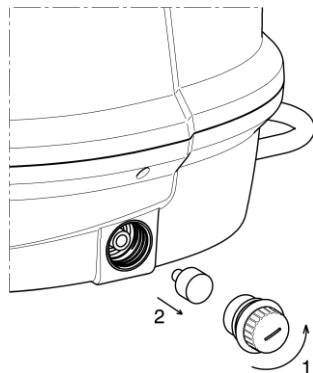

Почиствайте дръжката с влажна кърпа, без да я потапяте във вода.
Отстранете от резервоара евентуални материали или предмети, които биха могли да повредят пръскачката.
По време на тези дейности носете дрехи и предпазни средства.

ПРЕДУПРЕЖДЕНИЕ: Не разпръсквайте водата за изплакване, нито останалия разтвор в околната среда; препоръчва се да изливате всички тези течности в специални канализационни тръби, подходящи за пречистване и отводняване на вода.

Винаги изключвайте общия ключ след всяка употреба.

Съхранявайте пръскачката на недостъпно за деца място, защитена от слънчеви лъчи и ниски температури и с напълно заредена батерия.

5.6 ПРОМЯНА НА КОЛИЧЕСТВОТО ТЕЧНОСТ В РЕЗЕРВОАРА

В случай че е необходима смяна на течността в резервоара, следвайте инструкциите, дадени в точка 5.6, а след това - инструкциите в точка 5.2.

6 ПОДДЪРЖАНЕ

6.1 ВЪВЕДЕНИЕ

Правилното използване на пръскачката и редовната поддръжка са необходими, за да се поддържат най-добрите условия за работа, ефикасност и безопасност.
Използвайте изключително оригинални резервни части.

6.2 ПРЕЗАРЕЖДАНЕ НА БАТЕРИЯТА

Пулверизаторът се захранва от запечатана батерия, която може да се презарежда чрез USB кабел (не е включен в комплекта), който трябва да се свърже към Micro USB порта, разположен в основата на пулверизатора, до светодиодните индикатори за нивото на зареждане.
Портът Micro USB е защитен с подходящ капак.

ПРЕДУПРЕЖДЕНИЕ: По време на операциите по презареждане спазвайте процедурите за безопасна работа и внимателно съблюдавайте общите правила за безопасност.

За да заредите батерията, следвайте следните инструкции:

- Изключете общия превключвател
- Отворете капака на Micro USB порта.
- Свържете USB кабела на захранването (не е включен в комплекта) към Micro USB порта, разположен в основата на пръскачката.
- След като процесът на зареждане започне, всички светодиоди мигат последователно. Когато всички 3 светодиода светнат, зареждането е почти завършено.
- За пълното зареждане на батерията са необходими 3-4 часа.
- След като зареждането приключи, поставете отново капака на Micro USB порта.
- По време на дълги периоди на неактивност проверете дали общият превключвател е изключен.

Животът на батерията зависи най-вече от спазването на някои важни правила:

- Не създавайте късо съединение.
- Не я разреждайте прекомерно: когато батерията е почти разредена, я заредете незабавно.
- Незабавно го зареждайте с изключен общ превключвател за включване/изключване, като спазвате необходимото време за зареждане.
- Не включвайте пръскачката по време на фазите на зареждане.
- Винаги съхранявайте пръскачката с изключен общ ключ.
- След пълното презареждане поддържайте пръскачката между 5 и 40°C.



- В случай на дълъг престой или неизползване, **зареждайте батерията на всеки четири месеца.**

7 ПРОБЛЕМИ - ПРИЧИНИ - РЕШЕНИЯ

ПРОБЛЕМИ		ВЪЗМОЖНИ ПРИЧИНИ	РЕШЕНИЯ
При включване на превключвателя на пръскачката не излиза вода	Моторът не работи	Слаба батерия	Презареждане
		Блокирана пръскачка	Свържете се със сервизния център
		Счупен кабел	Свържете се със сервизния център
		Повреда на двигателя	Свържете се със сервизния център
	Моторни работи	Запушен накрайник	Clean
		Запушен филтър на пръскачката	
		Запушен филтър на дръжката	Clean
		Дефектна пръскачка	Свържете се със сервизния център
При включване на превключвателя на пръскачката излиза малко вода.	Замърсен филтър на пръскачката	Clean	
	Дефектна пръскачка	Свържете се със сервизния център	
	Замърсена дюза	Clean	
Времето за работа на батерията не е според очакванията	По-малко работно време	Батерията не е напълно заредена	Зареждане на батерията
	Няма издръжливост	Счупен кабел	Свържете се със сервизния център

8 ИНСТРУКЦИИ ЗА ДЕМОНТАЖ И УНИЩОЖАВАНЕ НА

За да демонтирате пръскачката, е необходимо да действате в съответствие с действащите закони, като при необходимост се свържете със специализирани фирми за изхвърляне на материали.

Пръскачката е изработена от неопасни материали:

- Пластмасови и синтетични материали;
- Железни метали (стомана) и нежелезни метали (алуминий, месинг и мед);
- Електрическа батерия

9 НАРЪЧНИК ЗА РЕЗЕРВНИ ЧАСТИ

Реф.	Код на артикула	Описание	Бройки във всяка опаковка
1	19SMER010	Малки букви	1
2	19SMER020	Резервоар	1
3	19SMER030	Кабелен капак	1
4	19SMER040	Лява дръжка	1
5	19SMER050	Дясна дръжка	1
6	19SMER060	Капак с клапан и OR	1
7	19SMER070	Филтър за пълнене	1
8	19SMER080	Помпен филтър с тяло, край на капака ИЛИ	1
9	19SMER081	Помпен филтър	2
10	19SMER090	Електронна платка с литиева батерия	1
11	19SMER100	Диафрагмена помпа	1
12	19SMER101	Заклучваща помпа	1
13	19SMER110	Уплътнение на маркуча	2



Davide e Luigi Volpi S.p.A.
Via San Rocco,10 - 46040 Casalromano (MN) - Италия
Тел. +39 0376.76009 - 76012 Факс. +39 0376.76408
www.volpioriginale.it

**COMPANY WITH QUALITY SYSTEM
MANAGEMENT CERTIFIED BY ICIM
= ISO 9001 =**

Електронна поща: commerciale@volpioriginale.it - export@volpioriginale.it

14	19SMER120	Маркуч за налягане	1
15	19SMER130	Телескопичен щик	1
16	19SMER131	Поддръжка на Lance	2
17	19SMER132	Възвратен клапан	1
18	19SMER140	Превключвател	1
19	19SMER150	Каучуков капак за Micro USB	10
20	19SMER160	Каишка за рамо	1
21	19SMER170	Комплект винтове за резервоара и скоби за маркуча	1

10 ГАРАНЦИЯ

24 месеца гаранция за частни потребители и 12 месеца гаранция за професионални потребители. Тя покрива основните части, включително литиево-йонна батерия, зарядно устройство, двигател и предавателен механизъм. Следните условия правят гаранцията невалидна:

-Всяка необичайна операция

-Продуктът не е поддържан съгласно инструкцията за поддръжка

-Модификации на продукта

-Всички щети, дори ако са нанесени по погрешка

-Повредена след аматьорски ремонт.

-Вреди, причинени от природата

-Батерията не се зарежда с необходимата честота

-Компонентите, които се износват при нормална експлоатация, не се покриват от гаранцията.

Гаранцията е валидна само за продукти, които са били регистрирани чрез уебсайта в рамките на 30 дни от датата на покупката.

За повече информация можете да пишете до

info@volpioriginale.it

Активирайте гаранцията за вашия нов продукт Originale Volpi чрез нашия уебсайт:

<http://www.volpioriginale.it/garanzia/>



Купувачът трябва също така да запази копие от документа за продажба (касова бележка, фактура) и от регистрацията на гаранцията: копие от тези документи трябва да се предаде на дилъра или на оторизирания сервиз заедно с машината, която ще се ремонтира. При липса на тези документи машината във всички случаи ще се счита за излязла от гаранция.

11 ДЕКЛАРАЦИЯ ЗА СЪОТВЕТСТВИЕ СЕ Превод на оригиналния текст

GB	Компанията Davide e Luigi Volpi S.p.A. Via San Rocco, 10 - 46040 Casalromano (MN) ИТАЛИЯ		CE
	ДЕКЛАРИРА, ЧЕ МАШИНАТА		
	Деноминация:	ЕЛЕКТРИЧЕСКА ПРЪСКАЧКА	
	Тип:	V-BLACK SMART	
	Модел:	19SME	
	Е В СЪОТВЕТСТВИЕ СЪС СЪОТВЕТНОТО ЗАКОНОДАТЕЛСТВО НА ОБЩНОСТТА ЗА ХАРМОНИЗАЦИЯ:		
DAV	ДИРЕКТИВА 2006/42/СЕ	Директива за машините	
	ДИРЕКТИВА 2014/30/UE	Електромагнитна съвместимост	
	Позоваване на съответните използвани хармонизирани стандарти или позоваване на други технически спецификации		



Davide e Luigi Volpi S.p.A.

Via San Rocco,10 - 46040 Casalromano (MN) - Италия

Тел. +39 0376.76009 - 76012 Факс. +39 0376.76408

www.volpioriginale.it

Електронна поща: commerciale@volpioriginale.it - export@volpioriginale.it

**COMPANY WITH QUALITY SYSTEM
MANAGEMENT CERTIFIED BY ICIM
= ISO 9001 =**

17

18

19

20

21